

INSPIRON™

INŠTALAČNÁ PRÍRUČKA



YOURS IS HERE

INSPIRON™

INŠTALAČNÁ PRÍRUČKA

Regulačný model: Sériá P07T

Regulačný typ: P07T002

Poznámky, upozornenia a varovania

 **POZNÁMKA:** POZNÁMKA uvádza dôležité informácie, ktoré umožňujú lepšie využitie počítača.

 **UPOZORNENIE:** UPOZORNENIE označuje možné poškodenie hardvéru alebo stratu údajov a uvádza, ako sa vyhnúť problému.

 **VAROVANIE:** VAROVANIE označuje možné poškodenie majetku, osobné zranenie alebo smrť.

Informácie v tejto príručke sa môžu zmeniť bez predchádzajúceho upozornenia.

© 2010 Dell Inc. Všetky práva vyhradené.

Akákoľvek reprodukcia týchto materiálov bez písomného povolenia spoločnosti Dell Inc. je prísne zakázaná.

Ochranné známky použité v texte: *Dell*, logo *DELL*, *YOURS IS HERE*, *Inspiron*, *Solution Station* a *DellConnect* sú ochranné známky spoločnosti Dell Inc.; *AMD* a *AMD Athlon* sú ochranné známky spoločnosti Advanced Micro Devices, Inc.; *Microsoft*, *Windows* a logo tlačidla Štart systému *Windows* sú buď ochranné známky, alebo registrované ochranné známky spoločnosti Microsoft Corporation v USA a iných krajinách; *Blu-ray Disc* je ochranná známka spoločnosti Blu-ray Disc Association; *Bluetooth* je registrovaná ochranná známka vlastnená spoločnosťou Bluetooth SIG, Inc. a spoločnosť Dell ju používa na základe licencie.

Ostatné ochranné známky a obchodné názvy sa v tejto príručke môžu používať ako odkazy na spoločnosti, ktoré si uplatňujú nárok na tieto známky a názvy ich výrobkov. Spoločnosť Dell Inc. sa zrieka akéhokoľvek nároku na vlastníctvo iných než vlastných ochranných známk a obchodných názvov.

Máj 2010

P/N D3P3H

Rev. A00

Obsah

Nastavenie prenosného počítača Inspiron	5	Funkcie z pohľadu zozadu	22
Pred nastavením počítača	5	Základňa počítača a funkcie klávesnice	24
Pripojte sieťový adaptér	6	Kontrolky a indikátory stavu	26
Pripojte sieťový kábel (voliteľné)	7	Gestá dotykového panelu	28
Stlačte hlavný vypínač	8	Multimediálne ovládacie klávesy	30
Nastavenie systému Microsoft Windows	9	Funkcie displeja	32
Vytvorenie média obnovy systému (Odporúča sa)	10	Vyberanie a vkladanie batérie	34
Inštalácia karty SIM (voliteľné)	12	Funkcie softvéru	36
Zapnite alebo vypnite bezdrôtové rozhranie (voliteľné)	14	Dell Dock	37
Pripojenie na internet (voliteľné)	16	Online zálohovanie Dell DataSafe Online	38
Používanie prenosného počítača Inspiron	18	Riešenie problémov	39
Funkcie z pohľadu sprava	18	Zvukové signály	39
Funkcie z pohľadu zľava	20	Problémy so sieťou	40
		Problémy napájania	42
		Problémy pamäti	43

Obsah

Blokovanie a problémy so softvérom . . .	44	DellConnect	66
Používanie nástrojov technickej podpory	47	Online služby	66
Stredisko technickej podpory Dell	47	Automatizovaná služba stavu objednávky	68
My Dell Downloads	48	Informácie o produktoch.	68
Systémové hlásenia	49	Vrátenie položiek na záručnú opravu alebo vrátenie peňazí.	69
Sprivodca pri riešení problémov s hardvérom	51	Skôr než zavoláte.	71
Dell Diagnostics	52	Kontaktovanie spoločnosti Dell	73
Obnovenie vášho operačného systému	56	Hľadanie ďalších informácií a zdrojov	74
Obnovenie systému	57	Technické údaje	77
Dell DataSafe Local Backup	58	Príloha	84
Médium obnovy systému	61	Oznámenie o výrobku Macrovision	84
Dell Factory Image Restore	62	Informácie pre NOM alebo oficiálnu mexickú normu (Len pre Mexiko).	85
Pomocník	64	Register	86
Technická podpora a služba pre zákazníkov	65		

Nastavenie prenosného počítača Inspiron

Táto časť ponúka informácie o nastavení prenosného počítača Dell™ Inspiron™.

Pred nastavením počítača

Pri umiestňovaní počítača zaistíte, aby ste umožnili jednoduchý prístup k zdroju napájania, dostatočné vetranie a rovný povrch, na ktorý počítač umiestnite.

Zablokovanie prietoku vzduchu okolo prenosného počítača Inspiron môže spôsobiť jeho prehriatie. Prehriatie môžete zabrániť tak, že zachováte vzdialenosť aspoň 10,2 cm (4 palce) na zadnej strane a minimálne 5,1 cm (2 palce) na všetkých ostatných stranách. Zapnutý počítač za žiadnych okolností neumiestňujte do uzatvoreného priestoru, ako napr. skrinka alebo zásuvka.

 **VAROVANIE:** Vetracie priechody nezakrývajte, nevkladajte do nich žiadne predmety a dbajte na to, aby sa v nich neusádzal prach. Keď je váš počítač Dell™ zapnutý, nekladajte ho do prostredia s nedostatočným prúdením vzduchu ako napr. do uzavretej aktovky ani na tkané povrchy, ako sú napr. koberce alebo rohože. Obmedzenie prúdenia vzduchu môže poškodiť počítač, znížiť výkon počítača alebo spôsobiť požiar. Keď sa počítač zahreje, zapne sa ventilátor. Hluk ventilátora je normálny stav a neindikuje žiadny problém ventilátora alebo počítača.

 **UPOZORNENIE:** Umiestňovanie alebo hromadenie ťažkých alebo ostrých predmetov na počítači môže zapríčiniť jeho trvalé poškodenie.

Pripojte sieťový adaptér

Sieťový adaptér pripojte k počítaču a potom ho pripojte do zásuvky alebo prepäťovej ochrany.

VAROVANIE: Sieťový adaptér funguje s elektrickými zásuvkami na celom svete. Elektrické zásuvky a rozvodky sa však v rôznych krajinách líšia. Používanie nekompatibilného kábla alebo nevhodné pripojenie kábla na elektrickú rozvodku alebo zásuvku môže spôsobiť požiar alebo trvalé poškodenie vášho počítača.

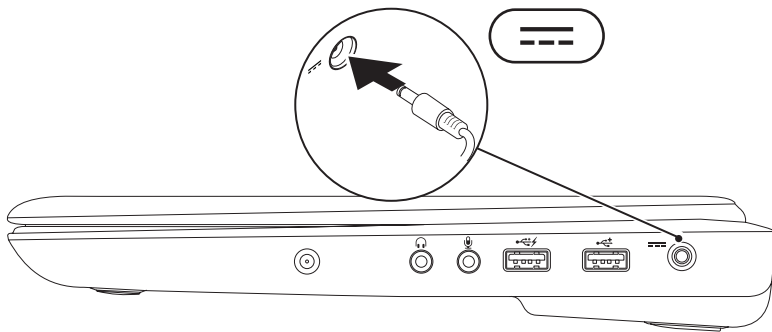

Pripojte sieťový kábel (voliteľné)

Ak chcete použiť bezdrôtové pripojenie siete, pripojte sieťový kábel.

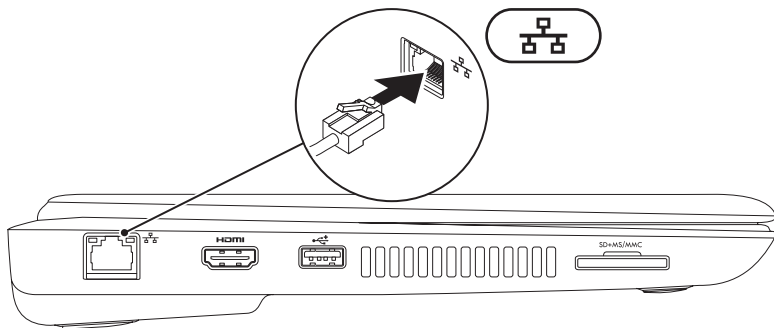

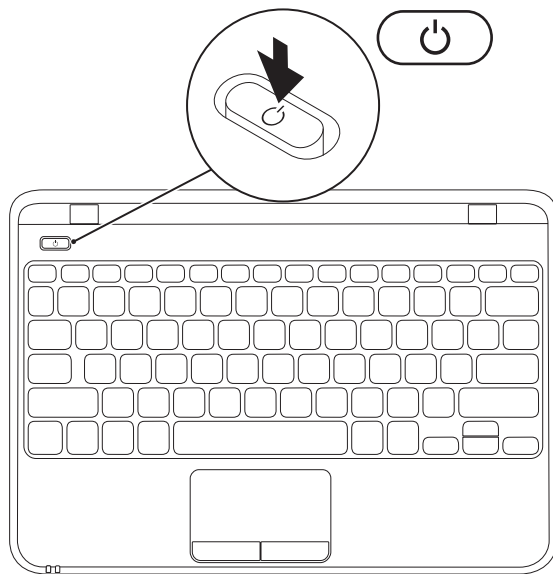

Stlačte hlavný vypínač





Nastavenie systému Microsoft Windows

Na vašom počítači Dell je dopredu nakonfigurovaný operačný systém Microsoft® Windows® 7. Pri prvom nastavení systému Windows 7 sa riadte pokynmi na obrazovke. Tieto kroky sú povinné a ich dokončenie môže chvíľu trvať. Obrazovky nastavenia systému Windows 7 vás prevedú niekoľkými postupmi, vrátane prijatia licenčných podmienok, predvoľbami nastavení a nastavením internetového pripojenia.

-  **UPOZORNENIE:** Neprerušujte proces nastavenia operačného systému. V opačnom prípade to môže spôsobiť nepoužiteľnosť počítača a budete musieť znovu nainštalovať operačný systém.
-  **POZNÁMKA:** Odporúčame, aby ste si kvôli optimálnemu výkonu počítača prevzali a nainštalovali najnovší systém BIOS a ovládače, ktoré sú pre počítač dostupné na webovej lokalite support.dell.com.
-  **POZNÁMKA:** Viac informácií o operačnom systéme a funkciách nájdete na webovej adrese support.dell.com/MyNewDell.

Vytvorenie média obnovy systému (Odporúča sa)

-  **POZNÁMKA:** Hneď po nastavení systému Microsoft Windows sa odporúča vytvoriť médium obnovy systému.
-  **POZNÁMKA:** Váš počítač nemá integrovanú optickú jednotku. Použite externú optickú jednotku alebo externé úložné zariadenie pre postupy vyžadujúce prítomnosť disku.



Médium obnovy systému je možné použiť na obnovu počítača do stavu, keď bol zakúpený a zároveň ponechať dátové súbory (bez potreby disku *Operating System* (Operačný systém)). Médium obnovy systému môžete použiť, ak zmeny v hardvéri, softvéri, ovládačoch alebo iných nastaveniach systému zanechali počítač v nežiaducom prevádzkovom stave.

Na vytvorenie média obnovy systému budete potrebovať nasledovné:

- Dell DataSafe Local Backup
- USB kľúč s minimálnou kapacitou 8 GB alebo disk DVD-R/DVD+R/Blu-ray Disc™

-  **POZNÁMKA:** Aplikácia Dell DataSafe Local Backup nepodporuje prepisovateľné disky.

Vytvorenie média obnovy systému:

1. Uistite sa, že sieťový adaptér je pripojený (pozrite časť „Pripojenie sieťového adaptéra“ na strane 6).
 2. Vložte disk alebo USB kľúč do počítača.
 3. Kliknite na **Štart**  → **Programy** → **Dell DataSafe Local Backup**.
 4. Kliknite na **Create Recovery Media** (Vytvoriť médium obnovy).
 5. Postupujte podľa pokynov na obrazovke.
-  **POZNÁMKA:** Informácie o použití média obnovy systému nájdete v časti „Médium obnovy systému“ na strane 61.

Inštalácia karty SIM (voliteľné)

 **POZNÁMKA:** Nainštalovanie karty SIM sa nevyžaduje, ak na prístup do internetu používate kartu EVDO.

Nainštalovaním karty Modulu Identity predplatiteľa (SIM) sa sprístupní pripojenie k Internetu. Ak chcete získať prístup do Internetu, musíte byť v dosahu siete vášho mobilného operátora.

Inštalácia karty SIM:

1. Vypnite počítač.
2. Vytiahnite batériu, (pozrite časť „Vyberanie a vkladanie batérie“ na strane 34).
3. V šachte batérie zasuňte kartu SIM do otvoru pre kartu SIM.
4. Vymeňte batériu (pozrite časť „Vyberanie a vkladanie batérie“ na strane 34).
5. Zapnite počítač.

Ak chcete kartu SIM vybrať, zatlačte ju a vysuňte.

1 otvor na kartu SIM

2 karta SIM

3 šachta batérie

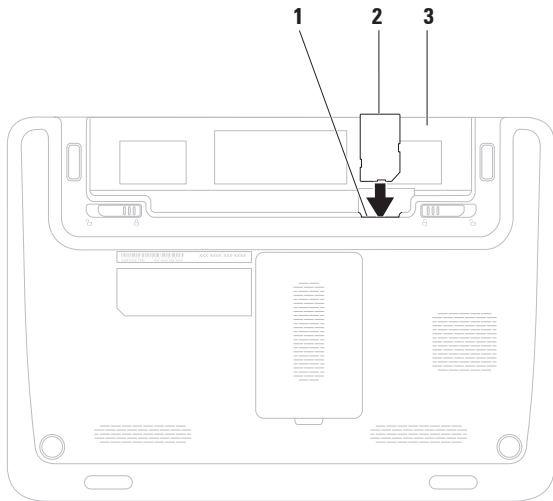

Zapnite alebo vypnite bezdrôtové rozhranie (voliteľné)

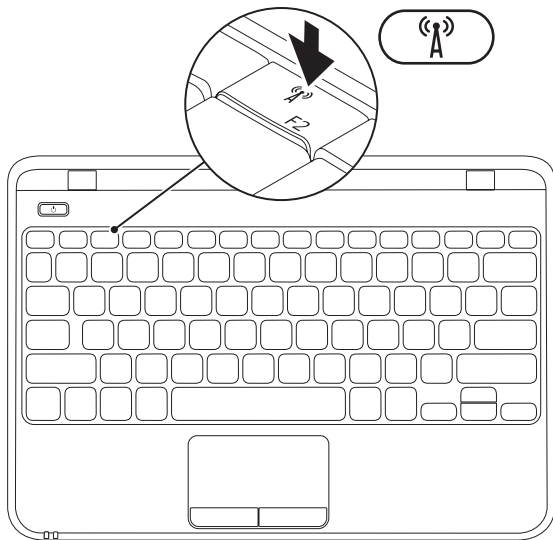

- POZNÁMKA:** Bezdrôtová funkcia je v počítači dostupná iba v prípade, ak ste si objednali kartu WLAN pri kúpe. Viac informácií o počítačom podporovaných kartách nájdete v časti „Technické údaje“ na strane 77.

Zapnutie alebo vypnutie bezdrôtového pripojenia:

1. Skontrolujte, či je počítač zapnutý.
2. Na klávesnici stlačte kláves  bezdrôtového pripojenia.
Na obrazovke sa zobrazí terajší stav bezdrôtového pripojenia.

Zapnuté bezdrôtové pripojenie



Vypnuté bezdrôtové pripojenie



3. Opakovaným stlačením klávesu  bezdrôtového pripojenia prepínate medzi režimom zapnutia a vypnutia bezdrôtového pripojenia.

- POZNÁMKA:** Kláves bezdrôtového pripojenia umožňuje rýchle vypnutie všetkých bezdrôtových technológií (Wi-Fi a Bluetooth®), napr. v situácií, keď vás o to požiadajú v lietadle počas letu.

Pripojenie na internet (voliteľné)

Ak sa chcete pripojiť na Internet, budete potrebovať externý modem alebo sieťové pripojenie a poskytovateľa internetových služieb (ISP).

Ak externý USB modem alebo WLAN adaptér nie je súčasťou pôvodnej objednávky, môžete ho zakúpiť na webovej lokalite **www.dell.com**.

Nastavenie káblového pripojenia

- Ak používate vytáčané pripojenie, pred nastavením internetového pripojenia pripojte telefónnu linku k voliteľnému externému USB modemu a k telefónnemu konektoru v stene.
- Ak používate pripojenie pomocou DSL alebo káblového/satelitného modemu, informácie o nastavení získate od ISP alebo mobilného operátora.

Ak chcete dokončiť nastavenie káblového internetového pripojenia, postupujte podľa pokynov v časti „Nastavenia vášho internetového pripojenia“ na strane 17.

Nastavenie bezdrôtového pripojenia

 **POZNÁMKA:** Ak chcete nastaviť bezdrôtový smerovač, pozrite si dokumentáciu dodanú so smerovačom.

Pred tým, ako budete môcť používať bezdrôtové pripojenie k internetu, musíte pripojiť počítač k bezdrôtovému smerovaču.

Nastavenie pripojenia k bezdrôtovému smerovaču:

1. Uistite sa, že na vašom počítači je zapnuté bezdrôtové pripojenie (pozrite „Zapnutie alebo vypnutie bezdrôtového rozhrania“ na strane 14).
2. Uložte a zatvorte všetky otvorené súbory a ukončite všetky otvorené programy.

3. Kliknite na ponuku **Štart**  → **Ovládací panel**.
4. Do vyhľadávacieho poľa zadajte *sieť* a kliknite na **Centrum sietí** → **Pripojiť k sieti**.
5. Postupujte podľa pokynov na obrazovke.

Nastavenie pripojenia na Internet

Poskytovatelia internetových služieb a ich ponuky sa v jednotlivých krajinách odlišujú. Obráťte sa na svojho poskytovateľa internetových služieb o ponukách, ktoré sú dostupné vo vašej krajine.

Ak sa nemôžete pripojiť na Internet, ale v minulosti sa vám to úspešne podarilo, je možné, že ISP má výpadok. Obráťte sa na ISP a overte si stav poskytovania služieb, alebo sa neskôr skúste pripojiť znova.

Majte pripravené informácie o ISP. Ak nemáte ISP, sprievodca **pripojením na Internet** vám pomôže získať ISP.

Nastavenie prenosného počítača Inspiron

Nastavenie pripojenia na internet:

1. Uložte a zatvorte všetky otvorené súbory a ukončite všetky otvorené programy.
2. Kliknite na ponuku **Štart**  → **Ovládací panel**.
3. Do vyhľadávacieho poľa zadajte *sieť* a kliknite na **Centrum sietí** → **Nastaviť nové pripojenie alebo sieť** → **Pripojiť sa na Internet**.
Zobrazí sa okno **Pripojiť sa na Internet**.





-  **POZNÁMKA:** Ak neviete, ktorý typ pripojenia máte vybrať, kliknite na položku **Potrebujem pomoc pri výbere** alebo sa obráťte na svojho ISP.
4. Postupujte podľa pokynov na obrazovke a používajte informácie poskytnuté vašim ISP.

Používanie prenosného počítača Inspiron

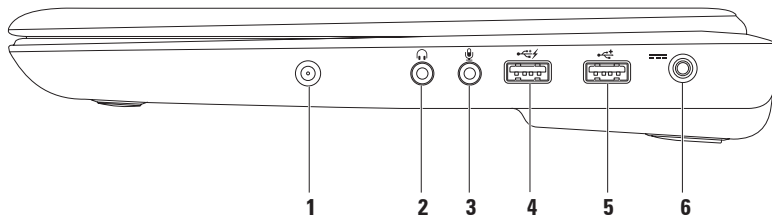
Táto časť poskytuje informácie o funkciách dostupných na prenosnom počítači Inspiron.



Funkcie z pohľadu sprava

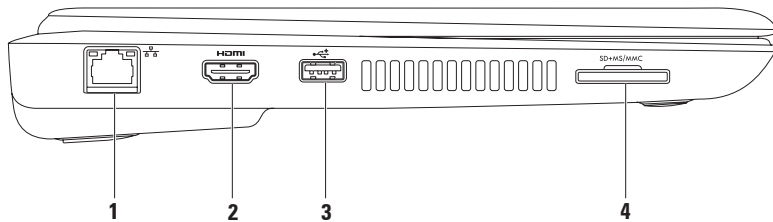

-
- 1 Konektor pripojenia antény (na podporovaných modeloch)** – pripojením k externej anténe sa zobrazujú programy pomocou karty ladenia televíznych programov (voliteľné).
-
- 2**  **Konektor pre zvukový výstup/slúchadlá** – slúži na pripojenie páru slúchadiel, napájaného reproduktora alebo zvukového systému.
-
- 3**  **Konektor pre zvukový vstup/mikrofón** – Slúži na pripojenie mikrofónu alebo ako vstupný signál pre zvukové programy.
-
- 4**  **USB konektor s USB PowerShare** – slúži na pripojenie USB zariadení, ako napr. myš, klávesnica, tlačiareň, externá jednotka alebo MP3 prehrávač.
 Funkcia USB Powershare vám umožňuje nabiť USB zariadenie pri zapnutom/ vypnutom počítači alebo v spánkovom režime.
POZNÁMKA: Niektoré USB zariadenia sa nemusia nabíjať, ak je počítač vypnutý alebo v spánkovom režime. V takých prípadoch, ak chcete nabiť zariadenie, zapnite počítač.
POZNÁMKA: Ak pri nabíjaní USB zariadenia vypnete počítač, zariadenie sa prestane nabíjať. Ak chcete pokračovať s nabíjaním, odpojte USB zariadenie a znova ho pripojte.
-
- 5**  **Zásuvka USB 2.0** – slúži na pripojenie USB zariadenia, ako napr. myš, klávesnica, tlačiareň, externá jednotka alebo MP3 prehrávač.
-
- 6**  **Konektor pre sieťový adaptér** – slúži na pripojenie sieťového adaptéra napájajúceho počítač a na nabíjanie batérie.
-

Funkcie z pohľadu zľava

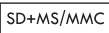

-
- 1  **Sieťový konektor** – slúži na pripojenie počítača do siete alebo k širokopásmovému zariadeniu, ak používate káblovú sieť.
-
- 2  **Konektor HDMI** – slúži na pripojenie k TV pre viac kanálové digitálne audio a video signály.
POZNÁMKA: Pre monitor bez zabudovaných reproduktorov sa prečíta iba video signál.
-
- 3  **Zásuvka USB 2.0** – slúži na pripojenie USB zariadenia, ako napr. myš, klávesnica, tlačiareň, externá jednotka alebo MP3 prehrávač.
-
- 4  **Čítačka pamäťových kariet 7-v-1** – poskytuje rýchly a pohodlný spôsob zobrazenia a zdieľania digitálnych fotografií, hudby, video nahrávok a dokumentov, ktoré sú uložené na týchto pamäťových kartách.
POZNÁMKA: Počítač sa dodáva s plastovou záslepkou v zásuvke pre pamäťové médiá. Záslepky chránia nepoužívané zásuvky pred prachom a inými čiastočkami. Záslepku si odložte a použite ju, keď nebude v zásuvke nainštalovaná žiadna pamäťová karta. Záslepky z iných počítačov nemusia sedieť na vašom počítači.
-

Funkcie z pohľadu zozadu







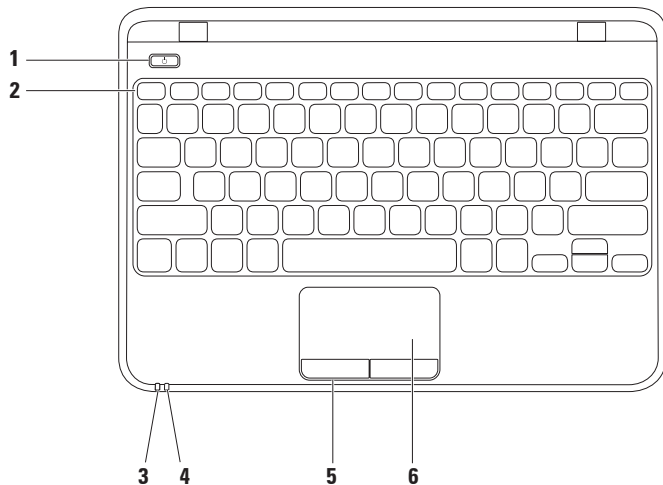

1 Zásuvka bezpečnostného kábla – slúži na pripojenie komerčne dostupného bezpečnostného kábla k počítaču.

POZNÁMKA: Pred kúpou bezpečnostného kábla sa presvedčte, že bude fungovať so zásuvkou bezpečnostného kábla na vašom počítači.

2  VGA konektor – slúži na pripojenie monitora alebo projektora.

Základňa počítača a funkcie klávesnice



-
- 1  **Hlavný vypínač** – pri stlačení vypne alebo zapne počítač.
-
- 2 **Riadok funkčných klávesov** – v tomto riadku je umiestnený kláves zapnutia alebo vypnutia bezdrôtového pripojenia, klávesy zvýšenia alebo zníženia jasů, multimediálne klávesy a kláves zapnutia alebo vypnutia dotykového panelu. Ďalšie informácie o multimediálnych klávesoch nájdete v časti „Multimediálne ovládacie klávesy“ na strane 30.
-
- 3  **Kontrolka napájania/batérie** – indikuje stav napájania a stav nabitia batérie. Viac informácií o kontrolke napájania/batérie nájdete v časti „Kontrolky a indikátory stavu“ na strane 26.
-
- 4  **Kontrolka aktivity pevného disku** – rozsvieti sa, keď počítač číta alebo zapisuje dáta. Blikajúca biela kontrolka indikuje aktivitu pevného disku.
-  **UPOZORNENIE: Aby ste predišli strate dát, počítač nikdy nevypínajte, kým bliká kontrolné svetlo aktivity pevného disku.**
-
- 5 **Tlačidlá dotykového panelu (2)** – poskytujú funkcie kliknutia ľavým a pravým tlačidlom podobne ako je to na myši.
-
- 6 **Dotykový panel** – poskytuje funkcie myši na posúvanie kurzora, presúvanie vybraných položiek a funkciu pri kliknutí ľavým tlačidlom prostredníctvom klepnutia na dotykový panel.
- POZNÁMKA:** Ak chcete zapnúť alebo vypnúť dotykový panel, stlačte kláves  v riadku funkčných klávesov na klávesnici.
-

Kontrolky a indikátory stavu

Kontrolka napájania/batérie

	Stav indikátora	Stav(-y) počítača	Úroveň nabitia batérie
sieťový adaptér	stále biele svetlo	zapnutý vypnutý/hibernovaný	nabíjanie <=90%
	blikajúce biele svetlo	pohotovostný režim	nabíjanie
	vypnutý	vypnutý/hibernovaný	>90%
Batéria	stále biele svetlo	zapnutý	>=10%
	blikajúce biele svetlo	pohotovostný režim	>=10%
	stále oranžové svetlo	zapnutý/ pohotovostný	<10%
	vypnutý	vypnutý/hibernovaný	Nie je dostupné



POZNÁMKA: Batéria sa nabíja, keď je počítač napájaný pomocou sieťového adaptéra.

Gestá dotykového panelu

Posúvanie

Umožňuje vám posúvať sa po obsahu. Funkcia posúvania obsahuje:

Vertikálne posúvanie – umožňuje posúvať sa nahor a nadol v aktívnom okne.

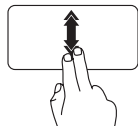

Vertikálne posúvanie aktivujete rýchlym posunutím dvoch prstov nahor alebo nadol.

Posúvanie zastavíte klepnutím na dotykový panel.

Horizontálne posúvanie – umožňuje posúvať sa doľava a doprava v aktívnom okne.

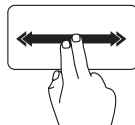

Horizontálne posúvanie aktivujete rýchlym posunutím dvoch prstov doľava alebo doprava.

Posúvanie zastavíte klepnutím na dotykový panel.

Rýchly pohyb

Umožňuje preskakovať obsah dopredu alebo dozadu v závislosti od smeru rýchleho pohybu.

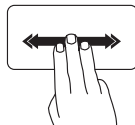

Rýchlym presunutím troch prstov v požadovanom smere preskočíte cez obsah aktívneho okna.

Lupa

Umožňuje vám zvýšiť alebo znížiť zväčšenie obsahu obrazovky. Funkcia lupy obsahuje:

Uchopenie – umožňuje priblíženie alebo oddialenie pohybom dvoch prstov od seba alebo k sebe na dotykovom paneli.

Ak chcete priblížiť:

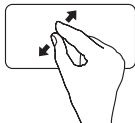

Pohybujte dvoma prstami od seba, ak chcete zväčšiť zobrazenie aktívneho okna.

Oddialenie:

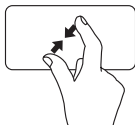

Pohybujte dvoma prstami k sebe, ak chcete zmenšiť zobrazenie aktívneho okna.

Otočiť

Umožňuje otočiť aktívny obsah na obrazovke. Funkcia otočenia obsahuje:

Otočenie – umožňuje otočiť aktívny obsah pomocou dvoch prstov, pričom jeden prst je ukotvený a druhý sa otáča.

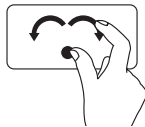

Keď necháte palec na mieste, posuňte ukazovák v oblúku smerom doprava alebo doľava, ak chcete otočiť vybranú položku v smere alebo proti smeru pohybu hodinových ručičiek.

Multimediálne ovládacie klávesy

Multimediálne ovládacie klávesy sú umiestnené v riadku funkčných klávesov na klávesnici. Ak chcete použiť multimediálne ovládacie prvky, stlačte požadovaný kláves. Multimediálne ovládacie klávesy môžete nakonfigurovať pomocou pomôcky **Nastavenie systému (BIOS)** alebo aplikácie **Centrum nastavenia mobilných zariadení**.

Pomôcka Nastavenie systému (BIOS)

1. Stlačením klávesu <F2> počas POST (samočinný test po spustení) spustíte pomôcku Nastavenie systému (BIOS).
2. V položke **Správanie funkčných klávesov** vyberte možnosť **Multimédiá** alebo **Funkcia** (Inspiron 1120)

Multimédiá/Najprv multimediálny kláves – toto je predvolená možnosť. Stlačte akýkoľvek multimediálny kláves, ak chcete uskutočniť príslušnú akciu. Ak chcete akciu funkčného klávesu, stlačte <Fn> + požadovaný funkčný kláves.

Funkcia/Najprv funkčný kláves – stlačením ľubovoľného funkčného klávesu vykonáte príslušný úkon.

Ak chcete multimediálny kláves, stlačte <Fn> + požadovaný multimediálny kláves.



POZNÁMKA: Možnosť **Multimédiá/Najprv multimediálny kláves** je aktívna len v rámci operačného systému.

Centrum nastavenia mobilných zariadení

1. Stlačením kláves <  > <X> spustíte Centrum nastavenia mobilných zariadení.
2. V riadku funkčných klávesov vyberte funkčný kláves alebo multimedialný kláves.





 Vypnutie zvuku

 Znížiť úroveň hlasitosti

 Zvýšiť úroveň hlasitosti

 Prehrávanie predchádzajúcej skladby alebo kapitoly

 Prehrávanie alebo pozastavenie prehrávania

 Prehrávanie ďalšej skladby alebo kapitoly

Funkcie displeja

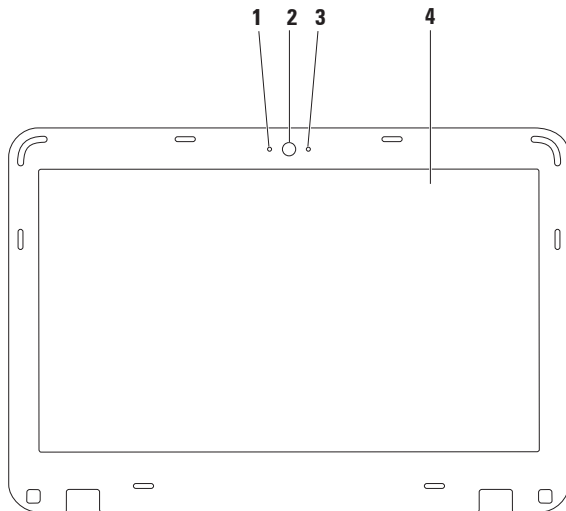



-
- 1 Digitálny mikrofón** – poskytuje vysoko kvalitný zvuk pri video rozhovore a hlasových nahrávkach.

 - 2 Kamera** – vstavaná kamera na videozáznam, telekonferencie a čítanie.

 - 3 Kontrolka aktivity kamery** – indikuje, či je kamera zapnutá alebo vypnutá.

 - 4 Displej** – ďalšie informácie o displejoch nájdete v *Technologickej príručke spoločnosti Dell* na vašom pevnom disku alebo na lokalite **support.dell.com/manuals**.
-

Vyberanie a vkladanie batérie

-  **VAROVANIE:** Pred tým, než pristúpite k vykonaniu akýchkoľvek postupov v tejto časti, vykonajte bezpečnostné pokyny, ktoré boli dodané s vaším počítačom.
-  **VAROVANIE:** Použitie nekompatibilnej batérie môže zvýšiť riziko požiaru alebo výbuchu. S týmto počítačom používajte jedine batériu zakúpenú od spoločnosti Dell. Nepoužívajte batérie z iných počítačov.
-  **VAROVANIE:** Pred vybratím batérie vypnite počítač a odpojte externé káble (vrátane sieťového adaptéra).

Batériu vyberiete nasledovne:

1. Vypnite počítač a obráťte ho spodnou časťou nahor.
2. Odsuňte západku na zaistenie batérie a uvoľňovaciu západku batérie do odomknutej polohy.
3. Batériu vysuňte zo šachty batérie.

Výmena batérie:

1. Batériu zasuňte do šachty tak, aby kliknutím dosadla na miesto.
2. Zasuňte západku na zaistenie batérie do uzamknutej polohy.

- 1 uvoľňovacia západka batérie
- 2 batéria
- 3 západka na zaistenie batérie

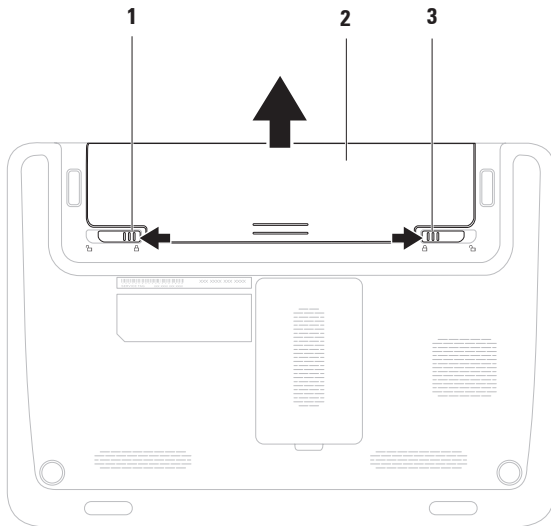

Funkcie softvéru

 **POZNÁMKA:** Viac informácií o funkciách popisovaných v tejto časti nájdete v *Technologickej príručke Dell* na pevnom disku alebo na lokalite support.dell.com/manuals.

Výkonnosť a komunikácia

Počítač môžete využiť pri vytváraní prezentácií, brožúr, pohľadníc, letákov a tabuliek. Taktiež môžete upravovať a prezerat' digitálne fotografie a obrázky. Skontrolujte si na objednávke, aký softvér je nainštalovaný na vašom počítači.

Po pripojení na internet môžete navštevovať webové stránky, nastaviť si e-mailový účet a načítavať alebo sťahovať súbory.

Zábava a multimédia

 **POZNÁMKA:** Váš počítač nemá integrovanú optickú jednotku. Použite externú optickú jednotku alebo externé úložné zariadenie pre postupy vyžadujúce prítomnosť disku.

Počítač môžete používať na sledovanie video záznamov, hranie hier, vytváranie vlastných diskov CD/DVD, počúvanie hudby a internetových rádiových staníc.

Môžete si stiahnuť alebo kopírovať obrázky a videosúbory z prenosných zariadení, ako napr. z digitálnych fotoaparátov a mobilných telefónov. Voliteľné softvérové aplikácie vám umožnia organizovať a vytvárať hudobné súbory a video súbory, ktoré potom môžete nahráť na disk, uložiť na prenosné zariadenia, ako napr. MP3 prehrávače a príručné zariadenia určené na zábavu, alebo prehrať a zobrazit' priamo v televízii, projektoroch a zariadení domáceho kina.

Dell Dock

Dell Dock je skupina ikon, ktorá poskytuje jednoduchý prístup k často používaným aplikáciám, súborom a priečinkom. Aplikáciu Dock si môžete prispôbiť:

- pridaním alebo odstránením ikon,
- zmenou farby a umiestnenia aplikácie Dock,
- zoskupením príbuzných ikon do kategórií,
- zmenou správania ikon.



Pridanie kategórie

1. Pravým tlačidlom kliknite na Dock, kliknite na možnosť **Pridať** → **Kategória**. Zobrazí sa okno **Pridať/Upraviť Kategóriu**.
2. Do poľa **Názov** zadajte názov pre kategóriu.
3. Z poľa **Vybrať obrázok**: vyberte ikonu pre kategóriu.
4. Kliknite na položku **Uložiť**.

Pridanie ikony

Presuňte ikonu do Dock-u alebo kategórie.



Odstránenie kategórie alebo ikony

1. Pravým tlačidlom myši kliknite na Dock a kliknite na **Odstrániť odkaz** alebo **Odstrániť kategóriu**.
2. Postupujte podľa pokynov na obrazovke.

Prispôsobenie aplikácie Dock

1. Pravým tlačidlom myši kliknite na Dock a kliknite na **Rozšírené nastavenie...**
2. Prispôbte si Dock výberom požadovanej možnosti.

Online zálohovanie Dell DataSafe Online

-  **POZNÁMKA:** Služba Dell DataSafe Online nemusí byť dostupná vo všetkých regiónoch.
-  **POZNÁMKA:** Širokopásmové pripojenie sa odporúča pre rýchle rýchlosti odovzdania alebo prevzatia.

Služba Dell DataSafe Online je automatickou zálohovacou a obnovovacou službou, ktorá pomáha chrániť vaše údaje a iné dôležité súbory pred katastrofickými nehodami, ako sú lúpež, požiar alebo prírodné katastrofy. Pomocou heslom-chráneného konta môžete získať prístup do tejto služby na vašom počítači.

Viac informácií nájdete na webovej stránke delldatasafe.com.

Naplánovanie zálohovania:

1. Dvakrát kliknite na ikonu služby Dell DataSafe Online  na paneli úloh.
2. Postupujte podľa pokynov, ktoré sa objavujú na obrazovke.

Riešenie problémov

Táto časť ponúka informácie o riešení problémov počítača. Ak nemôžete vyriešiť problém pomocou nasledovných pokynov, pozrite si časť „Používanie nástrojov technickej podpory“ na strane 47 alebo „Kontaktovanie spoločnosti Dell“ na strane 73.

 **VAROVANIE:** Odnímať kryt počítača smú iba vyškolení servisní pracovníci. Pokročilé servisné pokyny nájdete v *Servisnej príručke* na lokalite support.dell.com/manuals.

Zvukové signály

Počítač môže vydávať viacero zvukových signálov počas spúšťania, ak dôjde ku chybám alebo problémom. Tieto signály, nazývané zvukové kódy, identifikujú problémy. Zapište si zvukový kód a kontaktujte spoločnosť Dell (pozri „Kontaktovanie spoločnosti Dell“ na strane 73).

 **POZNÁMKA:** Ak chcete vymeniť súčiastky, pozrite si *Servisnú príručku* na lokalite support.dell.com/manuals.

Zvukový kód	Možný problém
jeden	Možné zlyhanie systémovej dosky – chyba kontrolného súčtu BIOS ROM
dva	Nepodarilo sa zistiť pamäť RAM POZNÁMKA: Ak ste inštalovali alebo vymieňali pamäťový modul, uistite sa, že je riadne zasadený.
tri	Možné zlyhanie systémovej dosky – Chyba čipovej sady
štyri	Chyba čítania/zápisu RAM
päť	Zlyhanie hodín reálneho času
šesť	Zlyhanie grafickej karty alebo čipu
sedem	Zlyhanie procesoru
Osem	Zlyhanie displeja

Problémy so sieťou

Bezdrôtové pripojenia

Ak sa stratí bezdrôtové pripojenie k sieti –

Bezdrôtový smerovač je odpojený alebo sa na počítači deaktivovala funkcia bezdrôtového pripojenia.

- Skontrolujte bezdrôtový smerovač, či je zapnutý a pripojený k zdroju dát (káblový modem alebo sieťový rozbočovač).
- Uistite sa, že na vašom počítači je zapnuté bezdrôtové pripojenie (pozrite „Zapnutie alebo vypnutie bezdrôtového rozhrania“ na strane 14).
- Opätovne nadviažte spojenie s bezdrôtovým smerovačom (pozri „Nastavenie bezdrôtového pripojenia“ na strane 16).
- Môže sa stať, že bezdrôtové spojenie bude blokovať alebo rušiť interferencia. Pokúste sa presunúť počítač bližšie k bezdrôtovému smerovaču.

Káblové pripojenia

Ak sa stratí pripojenie k sieti – sieťový kábel sa uvoľnil alebo je poškodený.

- Skontrolujte kábel, či je zapojený a neporušený.
- Kontrolka integrity prepojenia na konektore integrovanej siete vám umožní kontrolu funkčnosti vášho pripojenia a poskytne informácie o jeho stave:
 - Zelená – Medzi sieťou s rýchlosťou 10 Mb/s a počítačom existuje dobré spojenie.
 - Žltá – medzi sieťou s rýchlosťou 100 Mb/s a počítačom existuje dobré spojenie.

– Nesvieti – počítač nerozpoznal fyzické pripojenie k sieti. Ohľadom ďalšej pomoci kontaktujte vášho správcu siete alebo poskytovateľa služby internet.



POZNÁMKA: Kontrolka integrity prepojenia na konektore siete je určená len pre drôtové káblové pripojenie. Kontrolka integrity prepojenia neumožňuje signalizovať stav bezdrôtových pripojení.

Problémy napájania

Ak kontrolka napájania/batérie nesvieti – počítač je buď vypnutý, v režime dlhodobého spánku, alebo nie je napájaný.

- Stlačte hlavný vypínač. Ak je počítač vypnutý, alebo v režime hibernácie, obnoví sa jeho normálna prevádzka.
- Kábel sieťového adaptéra znovu zasuňte do zásuvky napájania na počítači ako aj do elektrickej zásuvky.
- Ak je sieťový adaptér zapojený do rozvodky, presvedčte sa, či je rozvodka zapojená do elektrickej zásuvky a či je zapnutá.
- Vynechajte zariadenia na ochranu napätia, rozvodky a elektrické predlžovacie káble, aby ste si overili, či sa počítač správne zapne.
- Pomocou iného zariadenia, napr. lampy, si overte, či elektrická zásuvka funguje.

- Skontrolujte pripojenie sieťového adaptéru. Pokiaľ sa na sieťovom adaptéri nachádza kontrolka, presvedčte sa, či svieti.

Ak kontrolka napájania/batérie svieti neprerušovaným alebo blikajúcim bielym svetlom a počítač nereaguje – počítač je buď vypnutý, alebo v pohotovostnom režime, alebo v režime dlhodobého spánku, alebo nemusí fungovať displej.

- Normálnu činnosť obnovíte stlačením klávesu na klávesnici, pohnutím pripojenou myšou či prstom na dotykovom paneli, alebo stlačením hlavného vypínača.
- Ak nefunguje displej, podržte stlačený hlavný vypínač, až kým sa počítač nevypne a potom ho opäť zapnite.
- Ak problém pretrváva, kontaktujte spoločnosť Dell (pozri „Kontaktovanie spoločnosti Dell“ na strane 73).

Pokiaľ sa vyskytne rušenie brániace prijímaniu signálu na počítač – nežiaduci signál vytvára interferenciu rušením alebo blokovaním ostatných signálov. Niektoré možné príčiny rušenia sú:

- Predlžovací elektrický kábel, kábel klávesnice a myši.
- Príveľa zariadení zapojených na tú istú rozvodku.
- Viacero rozvodiek zapojených do tej istej elektrickej zásuvky.

Problémy pamäti

Ak sa zobrazí hlásenie o nedostatku pamäti –

- Uložte a zatvorte všetky otvorené súbory a zatvorte všetky otvorené programy, ktoré nepoužívate a zistite, či to vyrieši problém.
- Pozrite si dokumentáciu k softvéru pre minimálne požiadavky pamäti. Ak je to potrebné, nainštalujte doplnkovú pamäť (pozrite si *Servisnú príručku* na lokalite **support.dell.com/manuals**).
- Znovu osadzte pamäťové moduly do konektorov (pokyny nájdete v *Servisnej príručke* na lokalite **support.dell.com/manuals**).
- Ak problém pretrváva, kontaktujte spoločnosť Dell (pozri „Kontaktovanie spoločnosti Dell“ na strane 73).

Ak sa vyskytli iné problémy s pamäťou –

- Spustíte nástroj Dell Diagnostics (pozri „Dell Diagnostics“ na strane 52).
- Ak problém pretrváva, kontaktujte spoločnosť Dell (pozri „Kontaktovanie spoločnosti Dell“ na strane 73).

Blokovanie a problémy so softvérom

Ak sa počítač nespustí – uistite sa, že je kábel sieťového adaptéra pevne pripojený k počítaču a elektrickej zásuvke.

Ak program prestane reagovať –

Ukončíte tento program:

1. Naraz stlačte <Ctrl><Shift><Esc>.
2. Kliknite na **Aplikácie**.
3. Vyberte program, ktorý už nereaguje.
4. Kliknite na pokyn **Ukončiť úlohu**.

Ak program opakovane padá – skontrolujte softvérovú dokumentáciu. Ak je to potrebné, program odinštalujte a potom nanovo nainštalujte.

 **POZNÁMKA:** Softvér zvyčajne obsahuje inštalačné pokyny v dokumentácii alebo na disku CD.

Ak počítač prestane reagovať alebo sa objaví modrá obrazovka –

△ UPOZORNENIE: Ak nedokázate ukončiť činnosť operačného systému, mohli by ste stratiť dáta.

Ak po stlačení klávesu na klávesnici alebo po pohnutí myšou nenastane reakcia, stlačte a podržte hlavný vypínač po dobu aspoň 8 až 10 sekúnd, až kým sa počítač nevyvne a potom počítač reštartujte.

Ak je program určený pre starší operačný systém Microsoft® Windows® –

Spustíte Sprievodcu kompatibilitou programu. Sprievodca kompatibilitou programu nakonfiguruje program tak, aby fungoval v prostredí podobnom prostrediu staršej verzie operačného systému Microsoft Windows.

Spustenie Sprievodcu kompatibilitou programu:

1. Kliknite na **Štart**  → **Ovládací panel** → **Programy** → **Spustiť programy vytvorené pre predchádzajúce verzie systému Windows**.
2. V uvítacej obrazovke kliknite na **Ďalej**.
3. Postupujte podľa pokynov na obrazovke.

Ak máte iné problémy so softvérom –

- Okamžite zálohujte súbory.
- Na kontrolu pevného disku alebo CD diskov používajte antivírusový program.

Riešenie problémov

- Uložte a zatvorte všetky otvorené súbory alebo programy a vypnite počítač cez ponuku **Štart** .
- Skontrolujte softvérovú dokumentáciu alebo kontaktujte výrobcu softvéru, ktorý vám poskytne informácie týkajúce sa odstraňovania problémov:
 - Ubezpečte sa, či je program kompatibilný s operačným systémom, ktorý je nainštalovaný na vašom počítači.
 - Presvedčte sa, či počítač spĺňa minimálne hardvérové požiadavky na používanie daného softvéru. Pozrite si softvérovú dokumentáciu pre ďalšie informácie.
- Presvedčte sa, či je program správne nainštalovaný a nakonfigurovaný.
- Overte si, či ovládače zariadenia nie sú v konflikte s programom.
- Ak je to potrebné, program odinštalujte a potom nanovo nainštalujte.

Používanie nástrojov technickej podpory

Stredisko technickej podpory Dell

Centrum technickej podpory Dell vám pomôže vyhľadať službu, technickú podporu a informácie špecifické pre daný systém, ktoré potrebujete.

Ak chcete spustiť aplikáciu, kliknite na ikonu  v paneli úloh.

Na domovskej stránke **Strediska technickej podpory Dell** je zobrazené číslo modelu vášho počítača, servisný štítok, expresný servisný kód a kontaktné informácie servisu.

Domovská stránka poskytuje aj odkazy na:

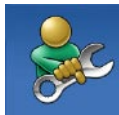

Samostatnú pomoc

(odstraňovanie problémov, bezpečnosť, výkon systému, sieť/internet, zálohovanie/obnova dát a operačné systémy Windows)



Upozornenia (upozornenia technickej podpory týkajúce sa vášho počítača)



Pomoc od spoločnosti Dell (technická podpora pomocou DellConnect™, služby zákazníkom, školenia a kurzy, nápoveda k programu Solution Station™ a online prehľadanie pomocou nástroja PC CheckUp)



O vašom systéme (dokumentácia k systému, informácie o záruke, informácie o systéme, aktualizácie a príslušenstvo)

Ďalšie informácie o **Centre technickej podpory Dell** a dostupných nástrojoch technickej podpory získate po kliknutí na záložku **Služby** na webovej stránke **support.dell.com**.

My Dell Downloads

 **POZNÁMKA:** Služba My Dell Downloads nemusí byť dostupná vo všetkých regiónoch.

Niektorý softvér predinštalovaný na počítači nezahrňuje zálohovací disk CD alebo DVD. Tento softvér je dostupný pomocou služby My Dell Downloads. Z tejto lokality si môžete prevziať dostupný softvér na opätovnú inštaláciu alebo vytvorenie vlastného zálohovacieho média.

Registrácia a používanie služby My Dell Downloads:

1. Prejdite na stránku **downloadstore.dell.com/media**.
2. Pri registrácii a preberaní softvéru postupujte podľa pokynov na obrazovke.
3. Znova nainštalujte alebo vytvorte zálohovacie médium softvéru pre budúce použitie.

Systemové hlásenia

Ak sa na počítači vyskytne problém alebo chyba, môže sa zobrazit' systémové hlásenie, ktoré vám pomôže identifikovat' príčinu a ponúkne kroky potrebné k vyriešeniu problému.

 **POZNÁMKA:** Ak hlásenie, ktoré ste dostali, nie je uvedené medzi nasledovnými príkladmi, pozrite si buď dokumentáciu operačného systému alebo dokumentáciu programu, ktorý bol spustený, keď sa hlásenie zobrazilo. Alebo si môžete pozriet *Technologickú príručku Dell* na pevnom disku alebo na lokalite **support.dell.com/manuals** alebo kontaktujte spoločnosť Dell (pomoc nájdete v časti „Kontaktovanie spoločnosti Dell“ na strane 73).

Alert! Previous attempts at booting this system have failed at checkpoint [nnnn]. For help in resolving this problem, please note this checkpoint and contact Dell Technical Support (Výstraha! Predchádzajúce pokusy pri zavádzaní tohto systému zlyhali na kontrolnom bode [nnnn]. Ak by ste pri riešení problému potrebovali pomoc, poznačte si, prosím, tento kontrolný bod a kontaktujte oddelenie Technickej podpory spoločnosti Dell) – počítač nedokázal dokončiť zavádzanie systému trikrát za sebou z dôvodu tej istej chyby. Kontaktujte spoločnosť Dell kvôli pomoci (pozrite „Kontaktovanie spoločnosti Dell“ na strane 73).

CMOS checksum error (Chyba kontrolného súčtu CMOS) – možné zlyhanie systémovej dosky alebo nízky stav nabitia batérie RTC. Vymeňte batériu (pozrite *Servisnú príručku* na lokalite **support.dell.com/manuals**). Kontaktujte spoločnosť Dell kvôli pomoci (pozrite „Kontaktovanie spoločnosti Dell“ na strane 73).

Hard-disk drive failure (Porucha pevného disku) – možná porucha pevného disku počas Samočinného testu po spustení POST. Kontaktujte spoločnosť Dell kvôli pomoci (pozrite „Kontaktovanie spoločnosti Dell“ na strane 73).

Hard-disk drive read failure (Porucha pri načítaní pevného disku) – možná porucha pevného disku počas testu zavádzania. Kontaktujte spoločnosť Dell kvôli pomoci (pozrite „Kontaktovanie spoločnosti Dell“ na strane 73).

CPU fan failure (Zlyhanie ventilátora CPU) – zlyhal ventilátor CPU. Vymeňte ventilátor procesora (pozrite *Servisnú príručku* na lokalite support.dell.com/manuals).

Keyboard failure (Chyba klávesnice) – porucha klávesnice alebo uvoľnený kábel. Ak chcete vymeniť klávesnicu, pozrite *Servisnú príručku* na lokalite support.dell.com/manuals.

No boot device available (Nie je dostupné žiadne zavádzacie zariadenie) – na pevnom disku sa nevyskytuje zavádzacia partícia alebo je uvoľnený kábel pevného disku alebo nie je prítomné žiadne zavádzacie zariadenie.

- Ak je bootovacím zariadením pevný disk, ubezpečte sa, či sú pripojené káble a či je disk správne nainštalovaný a rozdelený ako bootovacie zariadenie.
- Spustite nastavenie systému a uistite sa, či je informácia o zavádzacej postupnosti správna (pozrite *Technologickú príručku Dell* na pevnom disku alebo na lokalite support.dell.com/manuals).

No timer tick interrupt (Žiadne prerušenie hodinového signálu časovača) – čip na systémovej doske môže nesprávne fungovať alebo je porucha na systémovej doske. Kontaktujte spoločnosť Dell kvôli pomoci (pozrite „Kontaktovanie spoločnosti Dell“ na strane 73).

USB over current error (Chyba prílišného prúdu USB) – odpojte zariadenie USB. Zariadenie USB potrebuje viac energie na to, aby mohlo správne fungovať. Na pripojenie zariadenia USB použite externý napájací zdroj alebo v prípade, že má dva káble USB, zapojte ich oba.

CAUTION - Hard Drive SELF MONITORING SYSTEM has reported that a parameter has exceeded its normal operating range. Dell recommends that you back up your data regularly. A parameter out of range may or may not indicate a potential hard drive problem.

(UPOZORNENIE – SAMOMONITOROVACÍ SYSTÉM pevného disku nahlásil, že jeden parameter prekročil normálny rozsah činnosti. Dell odporúča pravidelné zálohovanie dát. Parameter mimo rozsahu môže alebo nemusí indikovať možný problém s pevným diskom) – chyba S.M.A.R.T, možná porucha jednotky pevného disku. Kontaktujte spoločnosť Dell kvôli pomoci (pozrite „Kontaktovanie spoločnosti Dell“ na strane 73).

Sprievodca pri riešení problémov s hardvérom

Ak nejaké zariadenie nebolo detegované počas nastavenia operačného systému alebo je detegované, ale nesprávne nakonfigurované, môžete jeho nekompatibilitu riešiť pomocou **Sprievodcu pri riešení problémov s hardvérom**.

Nástroj Sprievodca pri riešení problémov s hardvérom spustíte nasledovne:

1. Kliknite na **Štart**  → **Pomoc a technická podpora**.
2. Do vyhľadávacieho poľa zadajte **sprievodca pri riešení problémov s hardvérom** a stlačte <Enter>, čím spustíte vyhľadávanie.
3. Spomedzi výsledkov vyhľadávania zvolíte tú možnosť, ktorá najlepšie vystihuje problém a postupujte podľa zvyšných krokov odstraňovania problémov.

Dell Diagnostics

Ak budete mať s počítačom problém, vykonajte kontroly nachádzajúce sa v časti „Blokovanie a problémy so softvérom“ na strane 44 a pred kontaktovaním technickej pomoci Dell spustíte nástroj Dell Diagnostics.

 **POZNÁMKA:** Nástroj Dell Diagnostics funguje iba na počítačoch Dell.

 **POZNÁMKA:** Disk *Drivers and Utilities* (Ovládače a pomocné programy) nemusí tvoriť súčasť dodávky vášho počítača.

Uistite sa, že zariadenie, ktoré chcete testovať, je zobrazené v programe Nastavenie systému a je aktívne. Stlačením klávesu <F2> počas POST (samočinný test po spustení) spustíte pomôcku Nastavenie systému (BIOS).

Spustíte nástroj Dell Diagnostics z pevnej jednotky alebo z disku *Drivers and Utilities*.

Spustenie nástroja Dell Diagnostics z pevného disku

Nástroj Dell Diagnostics je umiestnený v skrytej partícii diagnostickej pomôcky na vašom pevnom disku.

 **POZNÁMKA:** Ak počítač nezobrazuje na displeji žiaden obraz, kontaktujte spoločnosť Dell (pozrite „Kontaktovanie spoločnosti Dell“ na strane 73).

1. Presvedčte sa, či je počítač zapojený do elektrickej zásuvky, o ktorej viete, že správne funguje.
2. Zapnite alebo reštartujte počítač.
3. Keď sa zobrazí logo DELL™, ihneď stlačte kláves <F12>. V ponuke zavádzania zvolíte **Diagnostika** a stlačte <Enter>. Môže sa zobraziť Vyhodnotenie systému pred zavedením (Pre-Boot System Assessment – PSA).

 **POZNÁMKA:** Ak budete čakať pridlho a zobrazí sa logo operačného systému, vyčkajte až kým neuvidíte pracovnú plochu Microsoft® Windows®, potom vypnite počítač a skúste znovu.

 **POZNÁMKA:** Ak sa zobrazí hlásenie, že sa nenašla žiadna oblasť s diagnostickou pomôckou, spustíte nástroj Dell Diagnostics z disku *Drivers and Utilities*.

Ak sa vyvolá PSA:

- a. PSA začne spúšťať testy.
- b. Ak sa PSA úspešne dokončí, zobrazí s nasledujúce hlásenie:
„No problems have been found with this system so far. Do you want to run the remaining memory tests? This will take about 30 minutes or more. Do you want to continue? (Recommended).“ (V tomto systéme sa neobjavili zatiaľ

žiadne problémy. Chcete spustiť zostávajúce pamäťové testy? Tieto testy zvyčajne trvajú 30 minút alebo dlhšie. Chcete pokračovať? (Odporúča sa)).

- c. Ak máte problémy s pamäťou, stlačte kláves <y>, inak stlačte kláves <n>. Zobrazí sa nasledujúce hlásenie:
„Booting Dell Diagnostic Utility Partition. Press any key to continue.“ (Zavedenie oblasti pomôcky Dell Diagnostics. Pokračujte stlačením ľubovoľného klávesu.)
- d. Do okna **Vyberte možnosť** prejdete stlačením ľubovoľného klávesu.

Ak sa nevyvolá PSA:

Stlačte ľubovoľný kláves pre spustenie nástroja Dell Diagnostics z partície diagnostickej pomôcky na pevnom disku a prejdite do okna **Vyberte možnosť**.

4. Vyberte test, ktorý chcete spustiť.
5. Ak počas testu narazíte na problém, na obrazovke sa zobrazí hlásenie s kódom chyby a popisom problému. Zapíšte si chybový kód a popis problému a kontaktujte spoločnosť Dell (pozri „Kontaktovanie spoločnosti Dell“ na strane 73).

 **POZNÁMKA:** Servisný štítok počítača sa zobrazí vo vrchnej časti každej testovacej obrazovky. Servisný štítok pomáha identifikovať váš počítač, keď kontaktujete spoločnosť Dell.

6. Keď sú testy ukončené, zatvorte obrazovku testu a vráťte sa do okna **Vyberte možnosť**.
7. Ak chcete ukončiť nástroj Dell Diagnostics a reštartovať počítač, kliknite na **Ukončiť**.



Spustenie nástroja Dell Diagnostics z disku Drivers and Utilities

 **POZNÁMKA:** Disk *Drivers and Utilities* (Ovládače a pomocné programy) nemusí tvoriť súčasť dodávky vášho počítača.

 **POZNÁMKA:** Váš počítač nemá integrovanú optickú jednotku. Použite externú optickú jednotku alebo externé úložné zariadenie pre postupy vyžadujúce prítomnosť disku.

1. Vložte disk *Drivers and Utilities*.
2. Vypnite a opätovne spustíte počítač. Hneď po zobrazení loga DELL stlačte kláves <F12>.

 **POZNÁMKA:** Ak budete čakať prídlho a zobrazí sa logo operačného systému, vyčkajte až kým nevidíte pracovnú plochu Microsoft® Windows®, potom vypnite počítač a skúste znovu.

-  **POZNÁMKA:** Nasledujúce kroky zmenia poradie zavádzania len jednorazovo. Počas nasledujúceho spustenia počítač zavádza systém podľa zariadení, definovaných v programe Nastavenie systému.
3. Keď sa zobrazí zoznam zavádzacích zariadení, zvýraznite **CD/DVD/CD-RW** a stlačte <Enter>.
 4. V ponuke, ktorá sa zobrazí, zvolte možnosť **Zaviest' z CD-ROMu** a stlačte <Enter>.
 5. Napíšte 1, čím spustíte ponuku CD a na pokračovanie stlačte <Enter>.
 6. Z očíslovaného zoznamu zvolte položku **Spustiť 32-bitovú verziu nástroja Dell Diagnostics**. Ak je v zozname uvedených niekoľko verzií, zvolte tú, ktorá sa týka vášho počítača.
 7. Vyberte test, ktorý chcete spustiť.
 8. Ak počas testu narazíte na problém, na obrazovke sa zobrazí hlásenie s kódom chyby a popisom problému. Zapište si chybový kód a popis problému a kontaktujte spoločnosť Dell (pozri „Kontaktovanie spoločnosti Dell“ na strane 73).
-  **POZNÁMKA:** Servisný štítok počítača sa zobrazí vo vrchnej časti každej testovacej obrazovky. Servisný štítok pomáha identifikovať váš počítač, keď kontaktujete spoločnosť Dell.
9. Keď sú testy ukončené, zatvorte obrazovku testu a vráťte sa do okna **Vyberte možnosť**.
 10. Ak chcete ukončiť nástroj Dell Diagnostics a reštartovať počítač, kliknite na možnosť **Ukončiť**.
 11. Vyberte disk *Drivers and Utilities*.

Obnovenie vášho operačného systému

Váš operačný systém môžete obnoviť ktorýmkoľvek z nasledujúcich spôsobov:

△ UPOZORNENIE: Pri používaní nástroja Dell Factory Image Restore alebo disku *Operating System* (Operačný systém) sa natrvalo odstráni všetky dáta z počítača. Ak je to možné, pred použitím týchto možností si dáta zálohujte.

Možnosť	Použitie
Obnovenie systému	ako prvé riešenie
Dell DataSafe Local Backup	Keď aplikácia Obnova systému nevyrieši problém
Médium obnovy systému	keď porucha operačného systému zabráni používať aplikácie Obnova systému a DataSafe Local Backup pri inštalácii výrobného obrazu na novo inštalovanom pevnom disku
Dell Factory Image Restore	na obnovenie počítača do prevádzkového stavu, v akom bol, keď ste ho zakúpili
Disk <i>Operating System</i>	na opätovné nainštalovanie operačného systému do počítača



✍ POZNÁMKA: Disk *Operating System* (Operačný program) nemusí tvoriť súčasť dodávky vášho počítača.

Obnovenie systému

Operačný systém Windows poskytuje voľbu Obnovenie systému, ktorá vám umožňuje vrátiť počítač do predchádzajúceho stavu činnosti (bez vplyvu na dátové súbory), ak zmeny hardvéru, softvéru, alebo iných systémových nastavení spôsobili neželanú zmenu stavu činnosti. Akékoľvek zmeny, ktoré vykoná nástroj Obnovenie systému na vašom počítači, sú úplne reverzibilné.

△ UPOZORNENIE: Dátové súbory pravidelne zálohujte. Obnovenie systému nesleduje dátové súbory ani ich neobnovuje.

Spustenie nástroja Obnovenie systému

1. Kliknite na **Štart** .
2. Do poľa Vyhľadať zadajte **Obnovenie systému** a stlačte kláves <Enter>.
-  **POZNÁMKA:** Môže sa zobraziť okno **Kontrola používateľských kont.** Ak ste na počítači prihlásení ako správca, kliknite na **Pokračovať**; v opačnom prípade kontaktujte svojho správcu, aby ste mohli pokračovať v požadovanej činnosti.
3. Kliknite na **Ďalej** a postupujte podľa pokynov na obrazovke.

V prípade, že Obnovenie systému problém nevyrieši, môžete poslednú systémovú obnovu vrátiť späť.

Odvolanie posledného obnovenia systému

 **POZNÁMKA:** Skôr než zrušíte posledné obnovenie systému, uložte všetky otvorené súbory a ukončíte všetky spustené programy. Nenahrádzajte, neotvárajte ani neodstraňujte žiadne súbory alebo programy, kým sa obnovenie systému neukončí.

1. Kliknite na **Štart** .
2. Do poľa Vyhľadať zadajte **Obnovenie systému** a stlačte kláves <Enter>.
3. Kliknite na **Vrátiť späť posledné obnovenie** a potom **Ďalej** a postupujte podľa pokynov na obrazovke.

Dell DataSafe Local Backup

 **UPOZORNENIE:** Pomocou aplikácie Dell DataSafe Local Backup sa trvalo odstráni všetky programy alebo ovládače nainštalované po nadobudnutí počítača. Pred použitím aplikácie Dell DataSafe Local Backup si pripravte zálohovacie médiá aplikácií, ktoré potrebujete nainštalovať. Aplikáciu Dell DataSafe Local Backup použijete len vtedy, keď Obnovenie systému nedokázalo vyriešiť problém operačného systému.

 **UPOZORNENIE:** Hoci je aplikácia Dell Datasafe Local Backup určená na uchovávanie dátových súborov na počítači, odporúča sa zálohovať dátové súbory pred použitím aplikácie Dell DataSafe Local Backup.

 **POZNÁMKA:** Aplikácia Dell DataSafe Local Backup nemusí byť dostupná vo všetkých regiónoch.

 **POZNÁMKA:** Ak nie je aplikácia Dell DataSafe Local Backup dostupná na vašom počítači, použite na obnovu operačného systému aplikáciu Dell Factory Image Restore (pozrite časť „Dell Factory Image Restore“ na strane 62).

Aplikácia Dell DataSafe Local Backup obnoví váš pevný disk do prevádzkového stavu, v ktorom bol pri zakúpení počítača bez toho, aby vymazal dátové súbory.

Dell DataSafe Local Backup umožňuje:

- Zálohovať súbory a obnoviť počítač do predchádzajúceho prevádzkového stavu
- Vytvoriť médium obnovy systému

Dell DataSafe Local Backup Basic

Ak chcete obnoviť výrobný obraz a zároveň uchovať dátové súbory:

1. Vypnite počítač.
2. Odpojte všetky zariadenia (USB jednotku, tlačiareň a pod.) pripojené k počítaču a odstráňte všetok novo pridaný interný hardvér.
3. Zapnite počítač.

 **POZNÁMKA:** Neodpájajte sieťový adaptér.

4. Keď sa zobrazí logo DELL™, stlačte niekoľkokrát kláves <F8>, čím sa dostanete do okna **Rozšírené možnosti zavedenia**.

Obnovenie vášho operačného systému

 **POZNÁMKA:** Ak budete čakať pridlho a zobrazí sa logo operačného systému, vyčkajte až kým neuvidíte pracovnú plochu Microsoft® Windows®, potom vypnite počítač a skúste znovu.

5. Zvoľte **Oprava vášho počítača**.

6. Vyberte možnosti **Dell Factory Image Recovery a DataSafe** a postupujte podľa pokynov na obrazovke.

 **POZNÁMKA:** Proces obnovenia môže trvať hodinu alebo aj dlhšie, v závislosti od veľkosti dát, ktoré sa majú obnoviť.

 **POZNÁMKA:** Viac informácií nájdete v článku informačnej databázy č. 353560 na stránke **support.dell.com**.

Inovácia na Dell DataSafe Local Backup Professional

 **POZNÁMKA:** Aplikácia Dell DataSafe Local Backup Professional už môže byť nainštalovaná v počítači, ak ste si ju objednali pri kúpe.

Dell DataSafe Local Backup Professional poskytuje ďalšie funkcie, ktoré umožňujú:

- Zálohovať a obnoviť počítač na základe typov súborov
- Zálohovať súbory na lokálne ukladacie zariadenie
- Naplánovať automatické zálohovania

Ak chcete inovovať na Dell DataSafe Local Backup Professional:

1. Dvakrát kliknite na ikonu aplikácie Dell DataSafe Local Backup  na paneli úloh.
2. Kliknite na možnosť **INOVOVAŤ TERAZ!**
3. Pomocou pokynov na obrazovke dokončíte inováciu.

Médium obnovy systému

△ UPOZORNENIE: Hoci je médium obnovy systému určené na uchovávanie dátových súborov na počítači, odporúča sa zálohovať dátové súbory pred použitím tohto média.

Môžete použiť médium obnovy systému vytvoreného aplikáciou Dell DataSafe Local Backup na vrátenie pevného disku do prevádzkového stavu, v ktorom bol pri zakúpení počítača bez toho, aby vymazal dátové súbory.

Použité médium obnovy systému v prípade:

- poruchy operačného systému, ktorá zabraňuje použitie možností obnovy, ktoré sú nainštalované v počítači.
- poruchy pevného disku, ktorá zabraňuje obnove dát.

Obnova výrobného obrazu počítača pomocou média obnovy systému:

1. Vložte disk obnovy systému alebo USB kľúč do počítača a reštartujte ho.
2. Keď sa zobrazí logo DELL™, ihneď stlačte kláves <F12>.

✎ POZNÁMKA: Ak budete čakať prídlho a zobrazí sa logo operačného systému, vyčkajte až kým nevidíte pracovnú plochu Microsoft® Windows®, potom vypnite počítač a skúste znovu.

3. Zo zoznamu vyberte príslušné zavádzacie zariadenie a stlačte kláves <Enter>.
4. Pomocou pokynov na obrazovke dokončíte proces obnovy.

Dell Factory Image Restore

 **UPOZORNENIE:** Použitie nástroja Dell Factory Image Restore natrvalo zmaže všetky dáta z pevného disku a odstráni všetky programy alebo ovládače nainštalované po nadobudnutí počítača. Ak je to možné, pred použitím tejto možnosti si dáta zálohujte. Nástroj Dell Factory Image Restore používajte, len ak Obnovenie systému nedokázalo vyriešiť problém vášho operačného systému.



 **POZNÁMKA:** Na niektorých počítačoch alebo v niektorých krajinách nemusí byť nástroj Dell Factory Image Restore k dispozícii.

 **POZNÁMKA:** Ak nie je aplikácia Dell Factory Image Restore dostupná na vašom počítači, použite na obnovu operačného systému aplikáciu Dell DataSafe Local Backup (pozrite časť „Dell DataSafe Local Backup“ na strane 58).

Nástroj Dell Factory Image Restore používajte len ako poslednú metódu obnovy operačného systému. Táto možnosť obnoví váš pevný disk do prevádzkového stavu, v akom bol, keď ste počítač zakúpili. Akékoľvek programy alebo súbory, ktoré ste pridali po nadobudnutí počítača – vrátane dátových súborov – sa z pevného disku natrvalo vymažú. Dátové súbory zahŕňajú dokumenty, tabuľky, e-mailové správy, digitálne fotografie, hudobné súbory atď. Ak je to možné, pred použitím nástroja Dell Factory Image Restore všetky dáta zálohujte.

Použitie nástroja Dell Factory Image Restore

1. Zapnite počítač.
2. Keď sa zobrazí logo DELL™, stlačte niekoľkokrát kláves <F8>, čím sa dostanete do okna **Rozšírené možnosti zavedenia**.

-  **POZNÁMKA:** Ak budete čakať prídlho a zobrazí sa logo operačného systému, vyčkajte až kým nevidíte pracovnú plochu Microsoft® Windows®, potom vypnite počítač a skúste znovu.
3. Zvoľte možnosť **Oprava vášho počítača**. Zobrazí sa okno **Možnosti obnovenia systému**.
 4. Zvoľte rozloženie klávesnice a kliknite na **Ďalej**.
 5. Pre prístup k možnostiam obnovy sa musíte prihlásiť ako lokálny používateľ. Na prístup k príkazovému riadku do poľa **Meno používateľa** napíšte `administrator` a potom kliknite na **OK**.
 6. Kliknite na položku **Dell Factory Image Restore**. Zobrazí sa uvítacia obrazovka **Dell Factory Image Restore**.
-  **POZNÁMKA:** V závislosti od vašej konfigurácie možno budete musieť zvoliť **Dell Factory Tools** (Výrobné

nástroje Dell) a potom **Dell Factory Image Restore** (Obnovenie výrobného obrazu Dell).

7. Kliknite na **Ďalej**. Zobrazí sa obrazovka **Potvrdiť zmazanie dát**.

 **POZNÁMKA:** Ak nechcete pokračovať s nástrojom Dell Factory Image Restore, kliknite na **Zrušiť**.

8. Začiarknutím políčka potvrdíte, že chcete pokračovať v preformátovaní pevného disku a obnovení systémového softvéru na stav z výroby a potom kliknite na **Ďalej**. Obnovovací proces sa spustí a jeho dokončenie môže trvať päť a viac minút. Po obnovení operačného systému a z výroby nainštalovaných aplikácií na stav z výroby sa zobrazí hlásenie.
9. Kliknite na **Dokončiť**, čím reštartujete počítač.

Pomocník

Ak sa vyskytne problém s počítačom, problém môžete diagnostikovať a odstrániť vykonaním nasledujúcich krokov:

1. Prečítajte si časť „Riešenie problémov“ na strane 39, kde nájdete informácie a postupy týkajúce sa problému, ktorý sa vyskytol na vašom počítači.
2. Viac informácií o riešení problémov nájdete v *Technologickej príručke Dell* na pevnom disku alebo na lokalite **support.dell.com/manuals**.
3. Postupy týkajúce sa spustenia nástroja Dell Diagnostics nájdete v časti „Dell Diagnostics“ na strane 52.
4. Vyplňte „Diagnostický kontrolný zoznam“ na strane 72.
5. Ako pomôcku pri inštalácii a odstraňovaní problémov použite rozsiahlu škálu online služieb technickej podpory spoločnosti Dell (**support.dell.com**). Podrobnejší zoznam online služieb technickej podpory Dell nájdete v časti „Online služby“ na strane 66.
6. Ak predchádzajúce kroky nevyriešili váš problém, pozrite časť „Skôr než zavoláte“ na strane 71.



POZNÁMKA: Zavolajte na oddelenie technickej podpory spoločnosti Dell z telefónu, ktorý sa nachádza v blízkosti počítača, aby vám pracovník oddelenia technickej podpory mohol asistovať pri vykonávaní akýchkoľvek potrebných postupov.

 **POZNÁMKA:** Systém expresného servisného kódu spoločnosti Dell nemusí byť dostupný vo všetkých krajinách.

Po výzve automatizovaného telefónneho systému spoločnosti Dell zadajte expresný servisný kód, pomocou ktorého vás systém presmeruje na príslušný podporný personál. Ak nemáte expresný servisný kód, otvorte priečinok **Príslušenstvo Dell**, dvakrát kliknite na ikonu **Expresný servisný kód** a postupujte podľa pokynov.

 **POZNÁMKA:** Niektoré zo služieb nie sú vždy k dispozícii na všetkých lokalitách mimo kontinentálnych USA. Informácie o ich dostupnosti môžete zistiť telefonátom miestnemu zástupcovi spoločnosti Dell.

Technická podpora a služba pre zákazníkov

Oddelenie technickej podpory spoločnosti Dell je k dispozícii pre prípadné otázky týkajúce sa hardvéru Dell. Naši pracovníci oddelenia technickej podpory používajú počítačové diagnostické nástroje na poskytovanie rýchlych a správnych odpovedí.

Ak sa chcete obrátiť na oddelenie technickej podpory spoločnosti Dell, prečítajte si časť „Skôr než zavoláte“ na strane 71 a potom si prečítajte kontaktné informácie platné pre váš región, alebo navštívte webovú stránku **support.dell.com**.

DellConnect

DellConnect™ je jednoduchý online prístupový nástroj, ktorý umožňuje spolupracovníkovi servisu a technickej podpory spoločnosti Dell prístupovať do počítača prostredníctvom širokopásmového pripojenia, diagnostikovať problém a opraviť ho pod vaším dohľadom. Ďalšie informácie nájdete na webovej lokalite **www.dell.com/dellconnect**.

Online služby

Informácie o produktoch a službách spoločnosti Dell nájdete na týchto webových lokalitách:

- **www.dell.com**
- **www.dell.com/ap** (iba Ázia a Tichomorská oblasť)
- **www.dell.com/jp** (iba Japonsko)
- **www.euro.dell.com** (iba Európa)
- **www.dell.com/la** (Latinská Amerika a Karibik)
- **www.dell.ca** (iba Kanada)

Prístup k technickej podpore spoločnosti Dell získate prostredníctvom nasledujúcich webových lokalít a e-mailových adries:

Webové lokality technickej podpory spoločnosti Dell

- **support.dell.com**
- **support.jp.dell.com** (iba Japonsko)

- support.euro.dell.com (iba Európa)
- supportapj.dell.com (iba Ázia Pacifická oblasť)

E-mailové adresy oddelenia technickej podpory spoločnosti

Dell:

- mobile_support@us.dell.com
- support@us.dell.com
- la-techsupport@dell.com (iba Latinská Amerika a Karibik)
- apsupport@dell.com (iba Ázia a Tichomorská oblasť)

E-mailové adresy na oddelenie marketingu a predaja spoločnosti

Dell

- apmarketing@dell.com (iba Ázia a Tichomorská oblasť)
- sales_canada@dell.com (iba Kanada)

Anonymný protokol prenosu súborov (FTP)

- ftp.dell.com

Prihláste sa ako používateľ: `anonymous` a ako heslo použijete svoju e-mailovú adresu.

Automatizovaná služba stavu objednávky

Ak chcete skontrolovať stav objednaných produktov od spoločnosti Dell, navštívte webovú lokalitu **support.dell.com**, alebo zavolajte na automatizovanú službu stavu objednávok. Nahrávka si od vás vypýta informácie potrebné na lokalizovanie vašej objednávky a podanie hlásenia.

Ak máte problém s objednávkou (napr. chýbajúce diely, nesprávne diely alebo nesprávna fakturácia), obráťte sa na oddelenie služieb zákazníkom spoločnosti Dell. Skôr než zavoláte, pripravte si faktúru alebo dodací list.

Telefónne číslo pre váš región nájdete v časti „Kontaktovanie spoločnosti Dell“ na strane 73.

Informácie o produktoch

Ak potrebujete informácie o ďalších produktoch od spoločnosti Dell alebo chcete zadať objednávku, navštívte webovú lokalitu **www.dell.com**. Ak chcete získať informácie o telefónnom čísle platnom pre váš región alebo hovoriť priamo s pracovníkom predaja, prečítajte si časť „Kontaktovanie spoločnosti Dell“ na strane 73.

Vrátenie položiek na záručnú opravu alebo vrátenie peňazí

Pripravte všetky položky, ktoré chcete vrátiť (či už na opravu alebo vrátenie peňazí):

 **POZNÁMKA:** Pred vrátením výrobku spoločnosti Dell si zálohujte všetky dáta na pevný disk a na akékoľvek iné ukladacie zariadenie vo výrobku. Odstráňte všetky dôverné, majetkové a osobné informácie, ako aj vymeniteľné médiá, napr. CD disky a pamäťové karty. Spoločnosť Dell nie je zodpovedná za žiadne vaše dôverné, majetkové alebo osobné informácie, stratené alebo poškodené dáta, alebo poškodené či stratené vymeniteľné médiá, ktoré počítač obsahoval pri vrátení.

1. Zatelefonujte do spoločnosti Dell, kde vám poskytnú autorizačné číslo vrátenia materiálu, ktoré čitateľne napíšete na vonkajšiu časť škatule. Telefónne číslo pre váš región nájdete v časti „Kontaktovanie spoločnosti Dell“ na strane 73.
2. Priložte kópiu faktúry a list s uvedením dôvodu, pre ktorý vraciate tovar.
3. Priložte kópiu diagnostického kontrolného zoznamu (pozri „Diagnostický kontrolný zoznam“ na strane 72) s vyznačením testov, ktoré ste vykonali a chybovými hláseniami vykazovanými aplikáciou Dell Diagnostics (pozri „Dell Diagnostics“ na strane 52).
4. Ak vraciate tovar výmenou za peniaze, priložte všetko príslušenstvo patriace k vracanému tovaru (napájacie káble, softvér, príručky ap.).

5. Vybavenie, ktoré idete vrátiť, zabaľte do originálnych (alebo ekvivalentných) baliacich materiálov.

 **POZNÁMKA:** Prepravné platí odosielateľ. Odosielateľ je taktiež zodpovedný za poistenie vrácaného produktu a súčasne znáša riziko jeho straty počas odoslania do spoločnosti Dell. Zásielky na dobierku sa nepovoľujú.

 **POZNÁMKA:** Vrátené zásielky, ktoré nespĺňajú vyššie uvedené požiadavky, budú z prijímacieho miesta spoločnosti Dell vrátené odosielateľovi.

Skôr než zavoláte

POZNÁMKA: Keď budete telefonovať, pripravte si Expresný servisný kód. Tento kód pomôže automatizovanému systému spoločnosti Dell efektívne presmerovať váš hovor. Možno sa bude od vás požadovať aj váš servisný štítok.

Ak chcete nájsť servisný štítok

Servisný štítok vášho počítača nájdete na etikete v spodnej časti počítača.

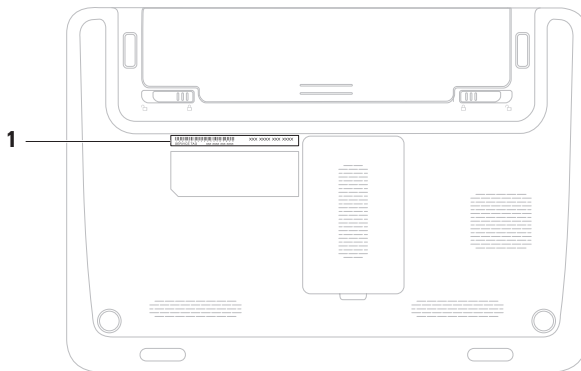

1 Servisný štítok

Pomocník

Nezabudnite vyplniť nasledovný diagnostický kontrolný zoznam. Skôr než zavoláte do spoločnosti Dell, podľa možnosti zapnite počítač a volajte z telefónu v blízkosti počítača. Možno budete vyzvaní, aby ste pomocou klávesnice zadali určité príkazy, zaslali podrobné informácie počas činností, alebo aby ste sa pokúsili vykonať niektoré kroky odstraňovania problémov priamo na počítači. Majte pripravenú dokumentáciu k počítaču.

Diagnostický kontrolný zoznam

- Meno:
- Dátum:
- Adresa:
- Telefónne číslo:
- Servisný štítok (čiarový kód na zadnej alebo spodnej strane počítača):
- Expresný servisný kód:
- Autorizačné číslo vrátenia materiálu (ak bolo poskytnuté technikom spoločnosti Dell):
- Operačný systém a verzia:
- Zariadenia:
- Rozširujúce karty:
- Ste pripojení na sieť? Áno/Nie
- Sieť, verzia a sieťový adaptér:
- Programy a verzie:

Prečítajte si dokumentáciu k operačnému systému, kde nájdete informácie o obsahu spúšťačích súborov počítača. Ak je počítač pripojený k tlačiarni, každý súbor vytlačte. V opačnom prípade si pred zatelefonovaním do spoločnosti Dell zaznamenajte obsah každého súboru.

- Chybové hlásenie, zvukový signál alebo diagnostický kód:
- Popis problémov a vykonané kroky pri odstraňovaní problémov:

Kontaktovanie spoločnosti Dell

Telefónne číslo platné pre zákazníkov v Spojených štátoch je 800-WWW-DELL (800-999-3355).

 **POZNÁMKA:** Ak nemáte aktívne pripojenie na internet, kontaktné informácie nájdete vo faktúre, dodacom liste, účtenke alebo v produktovom katalógu spoločnosti Dell.

Spoločnosť Dell ponúka niekoľko možností podpory a servisu online a telefonicky. Dostupnosť sa však líši v závislosti od danej krajiny a produktu a niektoré služby nemusia byť vo vašej oblasti dostupné.

Kontaktovanie spoločnosti Dell (predaj, technická podpora alebo služby zákazníkom):

1. Navštívte stránku **www.dell.com/contactdell**.
2. Vyberte svoju krajinu alebo región.
3. V závislosti od konkrétnej potreby vyberte prepojenie na vhodnú službu alebo technickú podporu.
4. Vyberte vhodný spôsob kontaktovania spoločnosti Dell.

Hľadanie ďalších informácií a zdrojov

Ak potrebujete:

preinštalovať operačný systém

spustíte diagnostický program pre váš počítač

znova nainštalujete softvér systému

viac informácií o systéme Microsoft® Windows® a funkciách

rozšírite počítač o nové alebo dodatočné komponenty, ako napr. nový pevný disk
preinštalovať alebo vymeniť opotrebovanú alebo chybnú časť

Pozrite:

„Médium obnovy systému“ na strane 61

„Dell Diagnostics“ na strane 52

„My Dell Downloads“ na strane 48

support.dell.com

Servisná príručka na stránke
support.dell.com/manuals



POZNÁMKA: V niektorých krajinách môže otváranie a nahrádzanie častí počítača znamenať porušenie záruky. Pred prácou vnútri počítača si skontrolujte záručné podmienky a zásady týkajúce sa vrátenia tovaru.

Ak potrebujete:

násť informácie ohľadom bezpečnosti a overených postupoch pre váš počítač pozrieť záručné informácie, zmluvné podmienky (iba USA), bezpečnostné pokyny, regulačné informácie, ergonomické informácie a licenčnú zmluvu s koncovým používateľom

násť servisný štítok/expresný servisný kód – ak potrebujete servisný štítok na identifikovanie svojho počítača na **support.dell.com** alebo na kontaktovanie technickej podpory

Pozrite:

dokumenty týkajúce sa bezpečnosti a zákonných požiadaviek dodané s vaším počítačom a tiež pozrite stránku uvádzajúcu zákonné požiadavky na adrese **www.dell.com/regulatory_compliance**

spodná časť počítača

Stredisko technickej podpory Dell. Ak chcete spustiť **Stredisko technickej podpory Dell**, kliknite na ikonu  na paneli úloh.

Ak potrebujete:

nájsť ovládače a súbory na prevzatie;
súbory readme

dostať sa k technickej podpore a pomoci
týkajúcej sa produktu

skontrolovať stav vašej objednávky
ohľadne nových nákupov

nájsť riešenia a odpovede na bežné otázky



vyhľadať informácie týkajúce sa najnovších
aktualít o technických zmenách pre
váš počítač alebo pokročilý technicko-
referenčný materiál pre technikov alebo
skúsených používateľov

Pozrite:

support.dell.com

Technické údaje

Táto časť ponúka informácie, ktoré by ste mohli potrebovať pri nastavovaní, aktualizovaní ovládačov a inovovaní počítača.

 **POZNÁMKA:** Ponuka sa môže líšiť podľa oblasti. Ďalšie informácie týkajúce sa konfigurácie počítača získate kliknutím na položku **Štart**  → **Pomoc a technická podpora** a potom vyberte možnosť na zobrazenie informácií o počítači.

Model počítača

Dell™ Inspiron™ 1120

Typ procesora

Inspiron 1120 AMD™ Athlon™ II Neo

Systémová čipová sada

Inspiron 1120 RS880M + SB820M

Pamäť

Zásuvka na pamäťový modul dve zásuvky SODIMM prístupné pre používateľa

Veľkosti pamäťových modulov 1 GB, 2 GB a 4 GB

Typ pamäte 1 333 MHz (pracuje pri 800 MHz) DDR3

Pamäť

Minimálna pamäť 2 GB

Maximálna pamäť 8 GB

 **POZNÁMKA:** Pokyny na inováciu pamäte nájdete v *Servisnej príručke* na lokalite **support.dell.com/manuals**.

Konektory

Audio	jeden konektor na mikrofón, jeden konektor na stereofónne slúchadlá/ reproduktory, jeden digitálny mikrofón
Mini-Card	jedna zásuvka pre half Mini-Card jedna zásuvka pre full Mini-Card

Konektory

Sieťový adaptér	jeden konektor RJ45
USB	tri štvorkolíkové konektory kompatibilné s USB 2.0
HDMI	jeden 19-kolíkový konektor
VGA	jeden 15-kolíkový konektor
Vstup pre anténu	jeden konektor MCX (na podporovaných modeloch)
karta SIM	jedna zásuvka SIM/USIM (voliteľná)
Čítačka pamäťových kariet	jeden otvor 7-v-1

Čítačka pamäťových kariet

Podporované karty	Pamäťová karta Secure Digital (SD) Secure Digital High Capacity (SDHC) Memory Stick Memory Stick PRO MultiMedia Card (MMC) MMC+ Karta xD-Picture Card
-------------------	----------------------------------------------------------------------------------------------------------------------------------------------------------------------------

Komunikačné rozhrania

Sieťový adaptér	Sieťové rozhranie Ethernet LAN 10/100 na systémovej doske
Bezdrôtové rozhrania	WLAN Wi-Fi a/b/g/n; WWAN/GPS (voliteľné); Bluetooth® 3.0 (voliteľné)

Audio

Radič audia	ALC259-GR
Reproduktor	reproduktory 2 x 1,5 watty
Ovládanie hlasitosti	softvérové ponuky a ovládacie prvky médií

Video

Radič videa	
Inspiron 1120	integrováný ATI RS880M
Videopamäť	
Inspiron 1120	do 3067 MB + 128 MB (pamäť bočného portu) zdieľanej pamäte

Technické údaje

Kamera

Typ	1,3 megapixela
Video rozlíšenie	1280 x 1024 (maximálne)

Displej

Typ	11,6-palcový HD WLED, TrueLife
Rozmery	
Výška	144 mm (5,7 palcov)
Šírka	256,12 mm (10,1 palcov)
Uhlopriečka	293,83 mm (11,6 palcov)
Maximálne rozlíšenie	1366 x 768 pri 262 tis. farbách
Snímkový kmitočet	60 Hz
Prevádzkový uhol	0° (zatvorený) až 130°

Displej

Horizontálny uhol pohľadu	min. $\pm 40^\circ$
Vertikálny uhol pohľadu	min. $+15^\circ/-30^\circ$
Rozstup pixelov	0,1875 x 0,1875 mm
Ovládacie prvky	jas sa dá ovládať prostredníctvom klávesových skratiek (ďalšie informácie nájdete v <i>Technologickej príručke spoločnosti Dell</i>)

Klávesnica

Počet klávesov	86 (USA a Kanada); 87 (Európa a Brazília); 90 (Japonsko)
----------------	-------------------------------------------------------------------

Dotykový panel

Rozlišovacia schopnosť polohy v smere osí X/Y (grafický stolový režim)	240 cpi
Veľkosť	
Šírka	citlivá plocha snímača 74 mm (2,91 palcov)
Výška	obdĺžnik 34 mm (1,34 palcov)

Batéria

6-článková „inteligentná“ lítium-iónová	
Výška	21,71 mm (0,85 palcov)
Šírka	207 mm (8,15 palcov)
Hĺbka	51,83 mm (2,04 palcov)
Hmotnosť	0,32 kg (0,71 lb)

Batéria

9-článková „inteligentná“ lítium-iónová (voliteľná)	
Výška	22,03 mm (0,87 palcov)
Šírka	210 mm (8,27 palcov)
Hĺbka	74,83 mm (2,95 palcov)
Hmotnosť	0,51 kg (1,13 lb)
Napätie	11,1 V js.
Nabíjacia doba (približná):	4 hodiny (keď je počítač vypnutý)
Prevádzková doba	Prevádzkový čas batérie sa líši v závislosti od prevádzkových podmienok.
Gombíková batéria	CR-2032

Sieťový adaptér

 **POZNÁMKA:** Používajte iba sieťové adaptéry určené na použitie s vaším počítačom. Pozrite si informácie o bezpečnosti, ktoré boli dodané s počítačom.

Vstupné napätie 100 – 240 V str.

Vstupný prúd 1,5 A

Vstupný kmitočet 50 – 60 Hz

Výkon 65 W

Výstupný prúd 3,34 A

Menovité výstupné napätie 19,5 V js.

Teplotný rozsah:

V prevádzke 0 až 40 °C
(32 až 104 °F)

Skladovanie –40 až 70 °C
(–40 až 158 °F)

Fyzikálne údaje

Výška (Spredu dozadu) 24,2 až 35 mm
(0,95 až 1,38 palcov)

Šírka 292 mm
(11,49 palcov)

Hĺbka 205 mm
(8,07 palcov)

Hmotnosť (so 6-článkovou batériou) konfigurovateľná na menej ako 1,55 kg
(3,42 lb)

Prostredie počítača

Teplotný rozsah:

V prevádzke	0 až 35 °C (32 až 95 °F)
Skladovanie	−40 až 65 °C (−40 až 149 °F)

Relatívna vlhkosť (maximálna):

V prevádzke	10 až 90 % (nekondenzujúca)
Skladovanie	5 až 95 % (nekondenzujúca)

Maximálne vibrácie (pri použití náhodného vibračného spektra, ktoré simuluje prostredie používateľa):

V prevádzke	0,66 GRMS
Stav mimo prevádzky	1,30 GRMS

Prostredie počítača

Maximálny náraz (v prevádzke: meraný s aplikáciou Dell Diagnostics spustenou na pevnom disku s polovičným sínusovým impulzom v trvaní 2 ms; mimo prevádzky: meraný s pevným diskom v polohe so zaparkovanými hlavami a polovičným sínusovým impulzom v trvaní 2 ms):

V prevádzke	110 G
Stav mimo prevádzky	160 G

Nadmorská výška (maximálna):

V prevádzke	−15,2 až 3048 m (−50 až 10 000 stôp)
Skladovanie	−15,2 až 10 668 m (−50 až 35 000 stôp)

Miera vzdušného znečistenia G2 alebo nižšia, ako je definované v norme ISA-S71.04-1985

Príloha

Oznámenie o výrobku Macrovision

Tento produkt obsahuje technológiu pre ochranu autorských práv chránenú metódami patentovanými v USA a ďalšími právami na ochranu duševného vlastníctva vo vlastníctve spoločnosti Macrovision Corporation a ďalších vlastníkov práva. Použitie tejto technológie na ochranu autorských práv musí byť schválené spoločnosťou Macrovision Corporation a je vyhradené len pre domáce alebo iné obmedzené použitie pri zobrazovaní, ak nebolo spoločnosťou Macrovision povolené ináč. Reverzné inžinierstvo a rozmontovanie sú zakázané.

Informácie pre NOM alebo oficiálnu mexickú normu (Len pre Mexiko)

Nasledujúce informácie sú uvedené v zariadeniach popísaných v tomto dokumente v súlade s požiadavkami oficiálnej mexickej normy (NOM):

Dovozca:

Dell México S.A. de C.V.

Paseo de la Reforma 2620 – Flat 11°

Col. Lomas Altas

11950 Mexiko, D.F.

Číslo regulačného modelu	Napätie	Frekvencia	Spotreba elektriny	Výstupné napätie	Výstupný prúd
P07T	100 – 240 V str.	50 – 60 Hz	1,50 A	19,50 V js.	3,34 A

Podrobnosti nájdete v bezpečnostných informáciách, ktoré boli dodané spolu s počítačom.

Ďalšie informácie o bezpečnosti a overených postupoch nájdete na stránke so zákonnými požiadavkami portálu www.dell.com na adrese **www.dell.com/regulatory_compliance**.

Register

B

bezdrôtové sieťové pripojenie **40**

D

DataSafe Local Backup **58**

DellConnect **66**

Dell Factory Image Restore **62**

Diagnostický kontrolný zoznam **72**

disky CD, prehrávanie a vytváranie **36**

disky DVD, prehrávanie a vytváranie **36**

doprava produktov

 za účelom vrátenia alebo opravy **69**

E

e-mailové adresy

 technická podpora **67**

e-mailové adresy technickej podpory **67**

F

funkcie softvéru **36**

H

hľadanie ďalších informácií **74**

I

internetové pripojenie **16**

ISP

 poskytovateľ internetových služieb **16**

K

káblová sieť

 sieťový kábel, pripojenie **7**

Kontaktovanie spoločnosti Dell online **73**

kontrolka aktivity pevného disku **25**

Kontrolka napájania/batérie **25**

M

možnosti počítača **36**

N

nastavenie, skôr než začnete **5**

O

Obnovenie systému **56**

ovládače a súbory na prevzatie **76**

P

počítač, nastavenie **5**

pomocník

 pomoc a technická podpora **64**

poškodenie, predchádzanie **5**

prihlásenie sa na FTP, anonymné **67**

problémy hardvéru

 diagnostika **51**

problémy pamäte

 riešenie **43**

problémy, riešenie **39**

problémy s napájaním, riešenie **42**

problémy softvéru **44**

produkty

 informácie a nákup **68**

prúdenie vzduchu, prípustné **5**

R

riešenie problémov **39**

rozvodky, používanie **6**

S

sieťové pripojenie

 oprava **40, 41**

Register

Sprievodca pri riešení problémov s
hardvérom **51**

stránky technickej podpory

celosvetové **66**

Stredisko technickej podpory Dell **47**

Systémové hlásenia **49**

T

technické údaje **77**

telefonovanie do spoločnosti Dell **71**

V

ventilácia, zaistenie **5**

vrátenie tovaru v rámci záruky **69**

W

Windows

nastavenie **9**

Sprievodca kompatibilitou programu **45**

Windows, preinštalovanie **56**

Z

zákaznícke služby **65**

záloha a obnova **58**

zdroje, hľadanie ďalších **74**

Vytlačené v Írsku.

www.dell.com | support.dell.com



0D3P3HA00